



A company of the Aebi Schmidt Group

Tarron Compact

Mehrscharige Schneepflüge



Der neue Tarron Compact

Die optimale Lösung bei großen Schneemengen im Innerortsbereich.

Mit dem mehrscharigen Tarron Compact hat Schmidt einen völlig neuen Schneepflug entwickelt, der insbesondere auf die Aebi Fahrzeuge TT und VT/TP zugeschnitten ist. Dieser sehr effiziente Pflug kann zudem an Schmalspurfahrzeuge und Kleintraktoren angebaut werden. Seine hervorragenden Räumereigenschaften stellt er vor allem auch bei größeren Schneemengen auf Verkehrswegen, Parkplätzen, Werksflächen oder Privatgrundstücken unter Beweis. Um Beschädigungen von Material oder Straße zu vermeiden, ist der auch wirtschaftlich sehr interessante Tarron Compact mit einem flexiblen Überfahrssystem ausgerüstet.

Beseitigt kraftvoll auch festgefahrenen Schnee und Eis.

Die federbelasteten Einzelscharen erlauben eine sehr aggressive Schneeräumung: Auch festgefahrener oder bereits vereister Schnee stellt kein Problem dar. Die Einzelscharaufhängung sorgt dafür, dass sich die Scharsegmente flexibel an den Fahrbahnebenen anpassen - zusammen mit der optimalen Geometrie von Schar/Schürfleiste sorgt dies für sehr saubere Räumereigenschaften und für ein hervorragendes Räumbild. Die Schare sind überdies an der Außenseite strömungsoptimiert hochgezogen, was zu einem deutlich verbesserten Schneeauswurf führt. Die optionale PU-Scharverbreiterung bietet einen maximalen Anfahr- und somit Kostenschutz.

Robust, komfortabel, geräuscharm - und in vieler Hinsicht sehr wirtschaftlich.

Ausgestattet ist der Tarron Compact mit Kunststofflenkern, was auch bei aggressiven Räumeeinsätzen zu hervorragenden Dämpfungseigenschaften führt. Zwischen Schürfleiste und Pflugkörper ist eine Stoßdämpferschiene angebracht, welche die hohe Anfahr-energie weiter absorbiert und die Geräuschemission zusätzlich reduziert.

Auch der optionale Schneestaubschutz ist aus elastischem Polyurethan gefertigt. Aufgrund seiner patentierten Spaltabdeckung verhindert er das Durchdringen von Schneematsch zwischen den Scharen. Bei Räumaufgaben im innerstädtischen Bereich verhindern Seitenabweiser das Abschleifen des Pflugkörpers an Bordsteinen und Kanten. Übrigens sind alle Stahlteile gestrahlt, wodurch sich ein optimaler Untergrund für alle nachfolgenden Korrosionslackierungen ergibt.

Dank flexibler Anbauvorrichtung in jeder Situation auf optimalem Kurs.

Die Anbauvorrichtung des Tarron Compact besitzt ebenfalls viele sehr vorteilhafte Details, die sich zuverlässig bezahlt machen. So kommt ein Gewicht optimiertes 3-Lenker-Hubsystem zum Einsatz, welches insbesondere ein verspannungsfreies Heben und Senken des Pfluges erlaubt. Auch die Seitenumstellung links/rechts erfolgt hydraulisch – mit entsprechenden Anschlägen wahlweise mit einem Anstellwinkel von 32° oder 36°. Während der Seitenumstellung sorgen zwei mit Überdrucksicherung ausgestattete Schwenkzylinder für eine optimale Kraftübertragung, sodass der Pflug spielfrei in der gewählten Räumstellung positioniert werden kann.

Die höhenverstellbare Geräteplatte erlaubt den Anbau an die unterschiedlichen Fahrzeugplatten von Aebi- und Schmalspurfahrzeugen sowie an Traktoren. Bei Traktoranbau sind die unteren Anbaupunkte einstellbar - Querneigungsausgleich inklusive. Bei Aebi TT-Anbau nur Traktoranbau Kat I/II sowie Weiste Dreieck.

Mehr Sicherheit, mehr Service – mehr Wirtschaftlichkeit!

Optional bietet der Tarron Compact zahlreiche weitere Ausstattungsmerkmale, über die wir Sie jederzeit sehr gerne informieren - ebenso freuen wir uns darauf, Ihnen noch einmal im Detail zu erläutern, warum sich der neue Tarron Compact auch für Ihren Winterdienst zuverlässig rechnen wird!

Optional stehen zur Verfügung:

Abstützkufen, Gleitschuhe oder Gleitteller, Stabilisierungsfedern, Nachlaufräder bis max. 50 km/h (mit Handkurbel), Spritzschutz, Elastomer Windleitschirm mit Scharabdeckung, Warnmarkierungen oder -flaggen, Zusatzbeleuchtungen / Begrenzungsleuchten, Leuchtstäbe, in Breite und Höhe verstellbare rostfreie Leuchtbalken (mit Voll- und Abblendlicht), Begrenzungs- und Blinkleuchten, Scharverbreiterungen aus Polyurethan (links und rechts), Abstellfüße mit und ohne Räder.

Technische Daten

	MS 24	MS 27	MS 30
Schneepflughöhe mittig (mm)	850	850	850
Schneepflughöhe links/rechts (mm)	950	950	950
Länge an der Schürfleiste (mm)	2.400	2.700	3.000
Räumbreite bei 32° (mm)	2.035	2.290	2.540
Anzahl der Schare	3	3	3
Gewicht ca. (kg)	560	590	630

TARRON

Mehrscharige Schneepflüge



Zur anspruchsvollen Schneeräumung in oberen Höhenlagen.



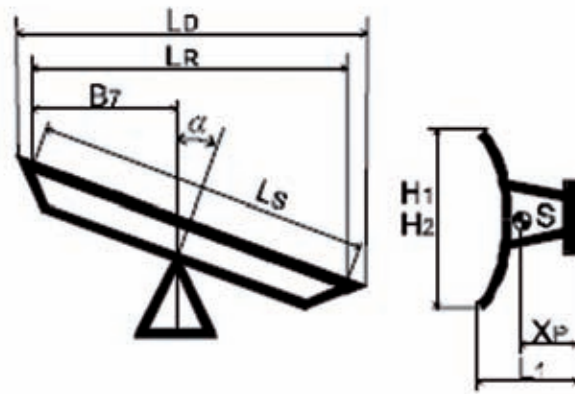

Mehrscharige Schneepflüge TARRON

Die mehrscharigen Schneepflüge der TARRON-Serie sind für die anspruchsvolle Schneeräumung auch bei größeren Schneemengen in alpinen Regionen konzipiert. Mit einem hervorragendem Überfahrssystem ausgerüstet sind sie robust gebaut.

Flexibel und stark

Selbst festgefahrener und vereister Schnee stellt für die Schneepflüge der TARRON-Serie kein Problem dar. Sie verfügen über einen Anstellwinkel von 25 Grad an der Schürfleiste, besitzen eine strömungsgünstige Scharform, die an den Außenseiten hochgezogen ist, und sind stabil konstruiert. Jedes der Scharsegmente besitzt vier starre Lenker zur optimalen Führung. In Verbindung mit der Stoßdämpferschiene können die Scharsegmente bei Hindernissen ausweichen und eine Beschädigung wird vermieden. Eine starke Scharrückholfeder bringt die Segmente nach dem Überfahren von Bodenhindernissen zurück in die Räumstellung. Außerdem wird so eine optimale Fahrbahnanpassung erreicht.



Sicher und einfach

Die beiden doppelt wirkenden Schwenkzylinder sorgen für eine hohe Kraft bei der Seitenumstellung. Sie fixieren den TARRON spielfrei in der gewählten Räumstellung. Das patentierte Schneepflug-Hubsystem ermöglicht ein spannungsfreies Heben und Senken des Pflugs. Zur optimalen Positionierung der TARRON-Baureihe an unterschiedliche Fahrzeugplatten ist deren Geräteplatte höhenverstellbar. Der Schneestaubschutz ist aus Polyurethan, elastisch und verhindert aufgrund seiner patentierten Spaltabdeckung das Durchdringen von Schneematsch zwischen den Scharen. Er lässt sich an den jeweiligen Außenscharen hochziehen.

Geräuscharm und einsatzfreudig

Die torsionssteifen Lenker sitzen in Lagern, die mit Polyurethan-Buchsen ausgestattet sind. Das trägt zu Geräuschkürzung genauso bei wie die Scharanschlüge an jedem Scharsegment, die ebenfalls aus Kunststoff gefertigt sind. Die Seitenabweiser verhindern bei Räumaufgaben im innerstädtischen Bereich das Abschleifen des Pflugkörpers an Bordsteinen und Kanten. Eine Stoßdämpferschiene zwischen Schürfleiste und Pflugkörper absorbiert die hohe Anfahrerenergie.

Technische Daten	MS	MS	MS	MS	MS	MS
	27.1	30.1	32.1	34.1	36.1	40.1
Schneepflughöhe Mitte (mm)	1.060	1.060	1.060	1.060	1.140	1.140
Schneepflughöhe rechts/links (mm)	1.200	1.200	1.200	1.200	1.290	1.290
Länge Schürfleiste (mm)	2.700	3.000	3.200	3.400	3.600	4.000
Räumbreite bei 32° (mm)	2.290	2.540	2.710	2.880	3.050	3.390
Anzahl Schare	3	3	4	4	4	4
Gewicht ca. (kg)	870	900	1.015	1.060	1.110	1.155

Stand 05/2007. Copyright © SCHMIDT Holding GmbH. Alle Rechte vorbehalten. Änderungen und Irrtümer vorbehalten.

